

WALKWAY AVEC DECK

Contenu de la boîte Accessoires SKU # 4001-HRK

KIT DE VIS 140-0061

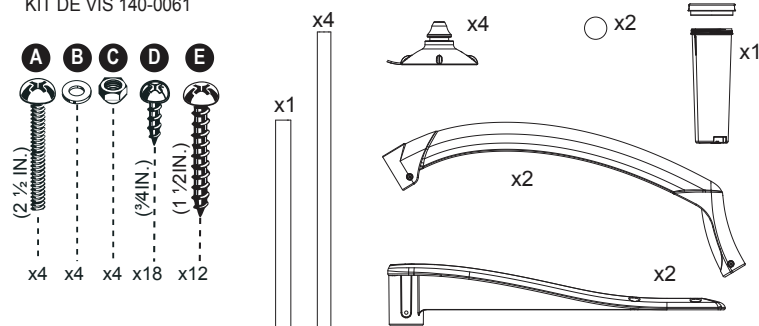

Coquille Marche

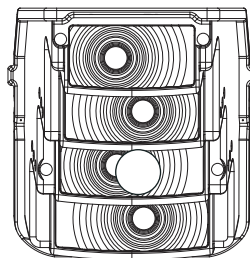

Sable (non inclus)



⚠ AVERTISSEMENT

- ▶ Installez la marche sur une base ferme.
- ▶ Ne pas plonger ou sauter de la marche.
- ▶ Retirez la marche de la piscine lorsque la température tombe sous le point de congélation.
- ▶ En hiver, la marche doit être entreposée à l'abri de la neige.
- ▶ Ne jamais soulever la marche par les rampes.
- ▶ Afin d'éviter tout risque de choc électrique, utilisez des outils à piles.
- ▶ Assurez-vous qu'aucun matériel corrosif n'est ajouté à la marche ou à la quincaillerie.
- ▶ La marche doit être installée selon les procédures d'installation du fabricant.
- ▶ Pour éviter toute blessure ou bris de toile, localisez et éliminez au moyen d'une lime toutes les arêtes vives ou coupantes des pièces de quincaillerie ou du plastique.
- ▶ Le fabricant n'est pas responsable des dommages ou blessures causés par une mauvaise installation ou une utilisation abusive.
- ▶ Pour faciliter l'installation des rampes et de la quincaillerie, utilisez un tournevis pour aligner les trous.
- ▶ Poids maximum: 400 lb / 180 kg.

Outils requis (non compris)

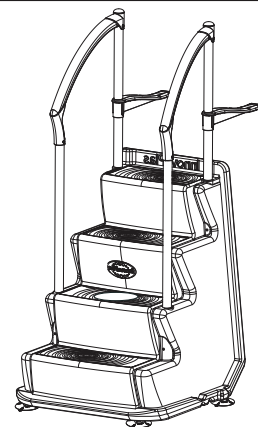

A

- 1) Tournez la Walkway de façon à ce que les marches reposent sur le sol.
- 2) Enfilez le tube de support, un côté à la fois, dans les encastres prévus à cet usage.
- 3) Retournez la marche dans sa position d'utilisation originale.
- 4) Fixez le tube de support en place avec les vis fournies.

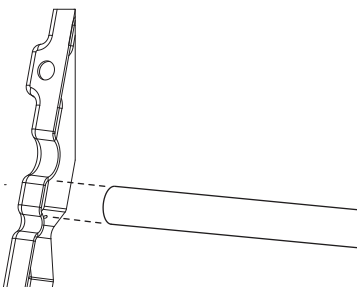
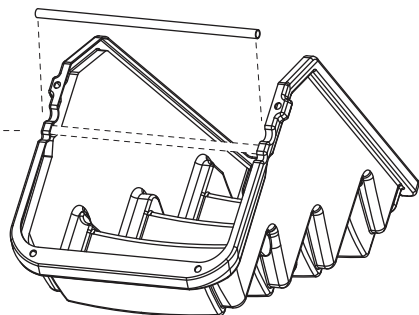

B

- 1) Insérez les quatre poteaux dans les trous de la marche et les fixer à l'aide des boulons, écrous et rondelles fournis.
- 2) Enfilez les deux bras de support sur les poteaux arrière. Ne pas fixer en place tout de suite.
- 3) Insérez les mains courantes sur les poteaux et visser à l'aide des vis fournies.

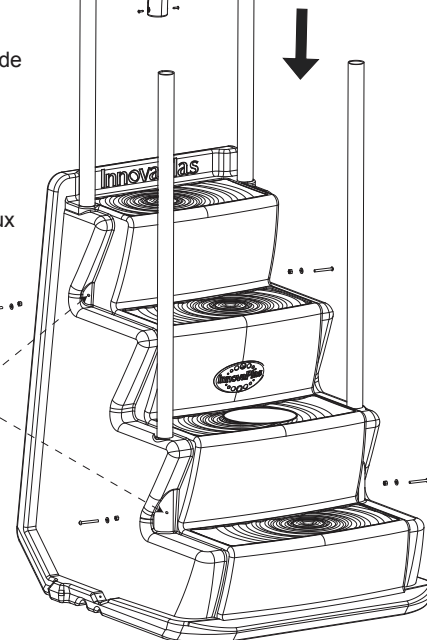
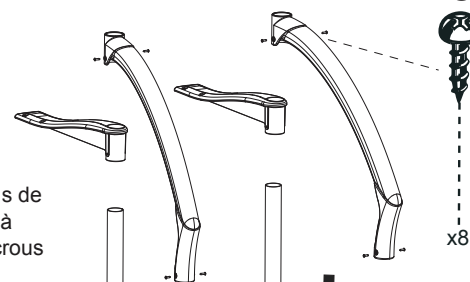

GARANTIE DU MANUFACTURIER

1 an sur la marche.
1 an sur la quincaillerie.

WALKWAY AVEC DECK

C

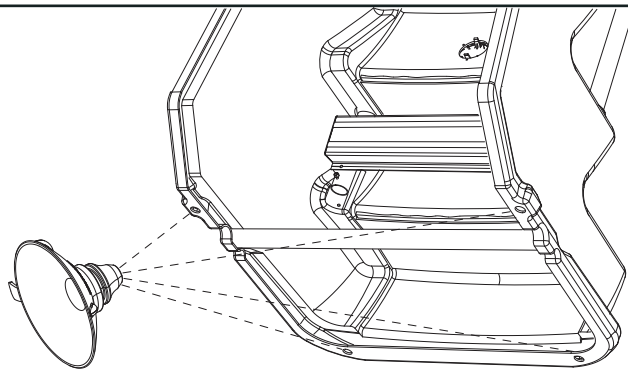

1) Insérez les quatre ventouses dans les trous sous la marche.*



* Visionnez truc d'installation des ventouses sur YouTube:
<https://www.youtube.com/watch?v=W5RH1VNxpu0>

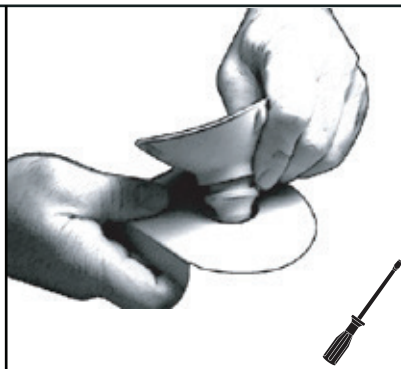
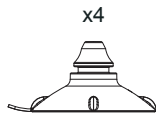

C1) Insérez la moitié de la tête champignon de la ventouse dans le trou, à un angle de 45 degrés.

C2) À l'aide d'un tournevis à tête plate, comprimez le champignon de la ventouse tout en le poussant dans le trou.



C3) Tournez la ventouse pour vous assurer que son champignon a complètement traversé la paroi de la marche. Lorsque l'installation est terminée, la ventouse devrait pouvoir tourner librement.

ATTENTION

Négliger ou oublier l'installation des ventouses Step Cup™ réduira considérablement l'équilibre de la marche en plus d'annuler la garantie du manufacturier.

D

1) Emplir le contrepoids avec du sable pour un poids approximatif de 15 lbs.

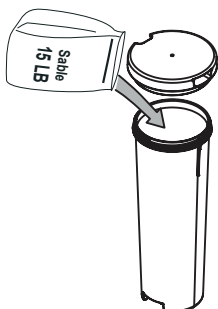

2) Vissez le couvercle en place et alignez les deux nervures avec les trous de chaque côté du contenant.



Alignez les trous

3) Fixez le couvercle à la base au moyen des quatre vis fournies.

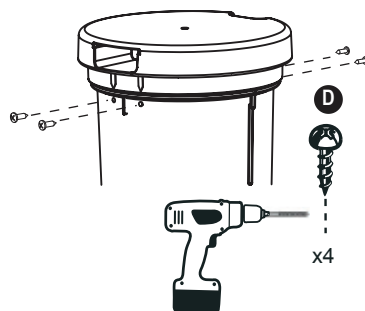

x4

4) Immergez la marche dans l'eau en prenant soin de ne pas endommager la toile de la piscine.

5) Pivotez la marche de façon à ce qu'elle soit entièrement immergée dans l'eau. Ceci aidera à évacuer l'air emprisonné sous la marche.

6) Glissez les deux bras de support à la hauteur du deck de la piscine.

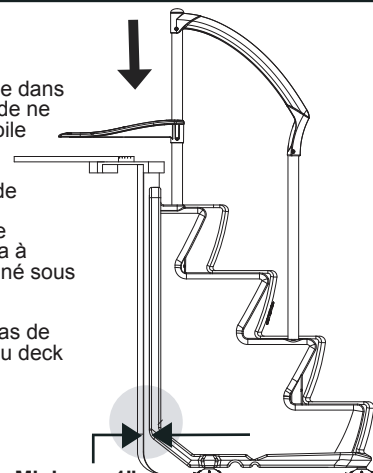

Minimum 1"

ATTENTION

Pour prévenir la perforation de la toile, prévoir un minimum de 1" entre le dos de la marche et la toile.

E

1) Fixez les deux bras de support au deck au moyen des vis fournies à cet effet.

2) Installez les bouchons de finition sur les mains courantes.

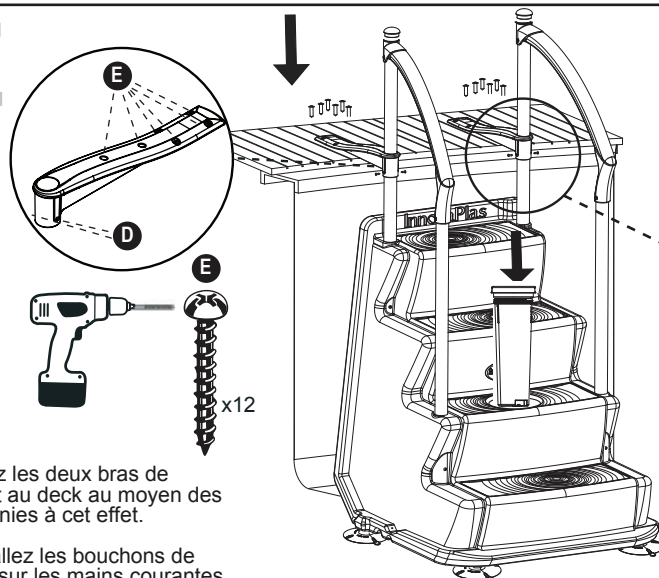

x12

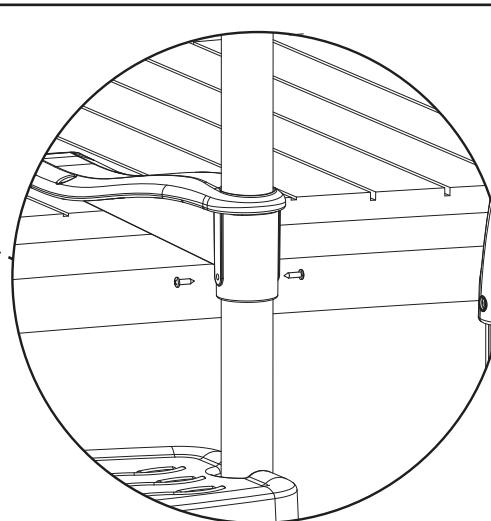

3) Tirez les bras de support (déjà fixés au deck) vers le haut pour créer un effet de ressort sur l'escalier.

4) Fixez les bras de support aux poteaux, tout en appuyant l'escalier vers le sol.

5) Insérez le contrepoids dans la marche.

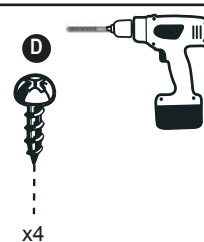

x4

GARANTIE DU MANUFACTURIER

1 an sur la marche.
1 an sur la quincaillerie.